

Durchführung eines  
Corona - Selbsttests

© Grundschul-Ideenbox

Durchführung eines  
nasalen Coronatests

© Grundschul-Ideenbox

# Hände waschen



# Test auspacken, mit Namen beschriften

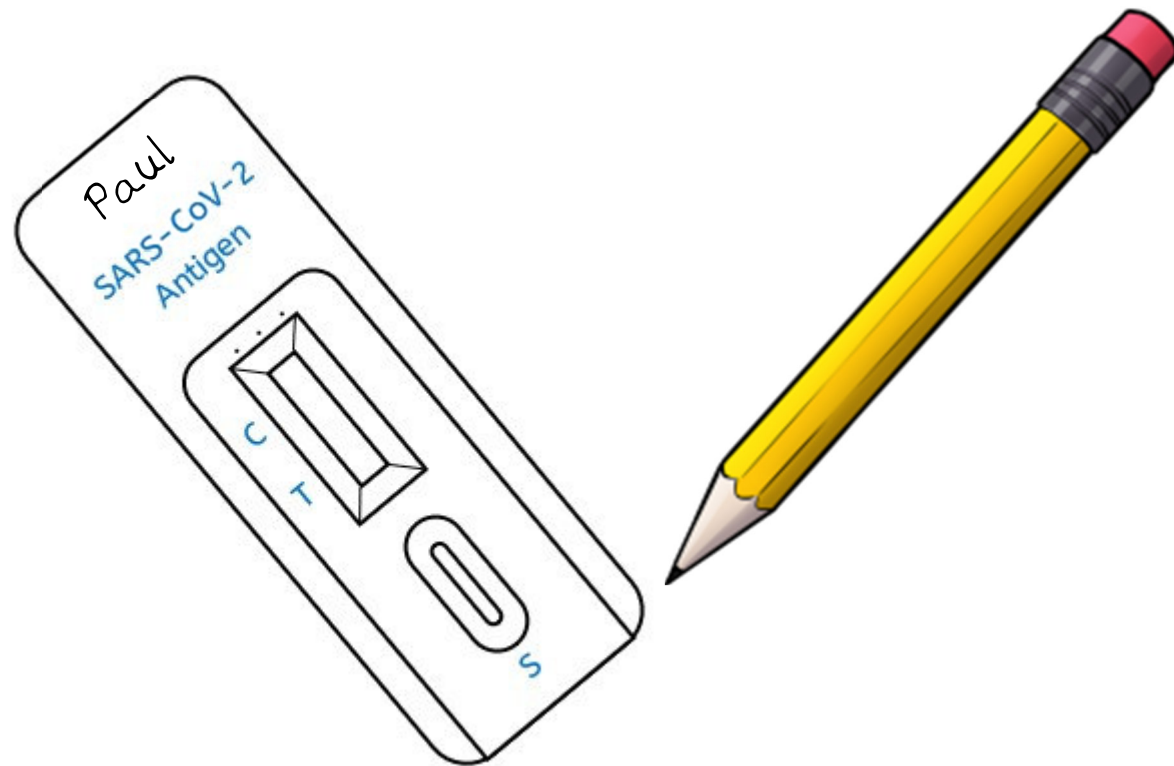

# Röhrchen bereitstellen

## Deckel öffnen

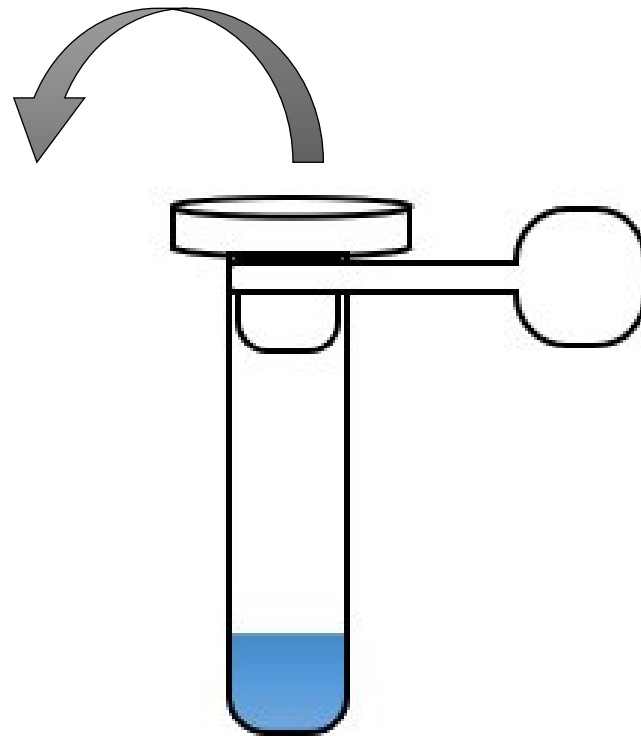

# Röhrchen bereithalten

## Deckel öffnen

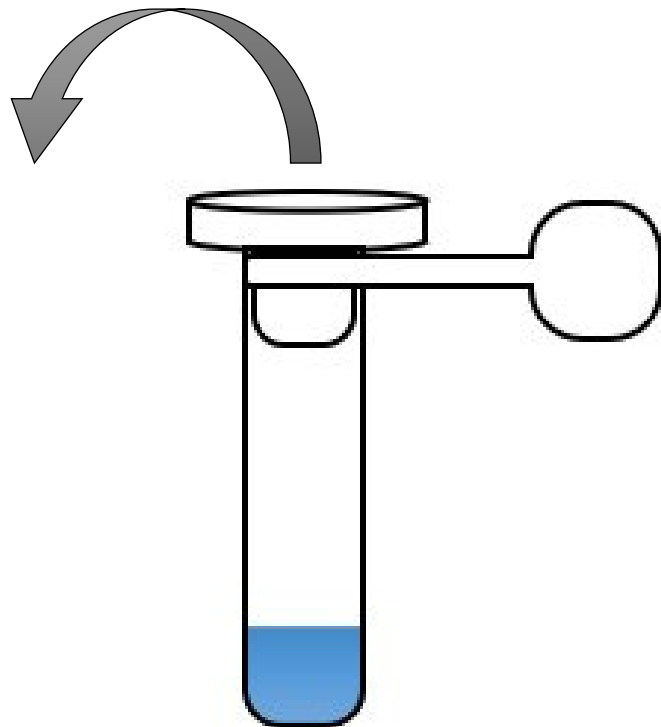

# Wattestübchen auspacken



# Maske abnehmen



# Probe entnehmen

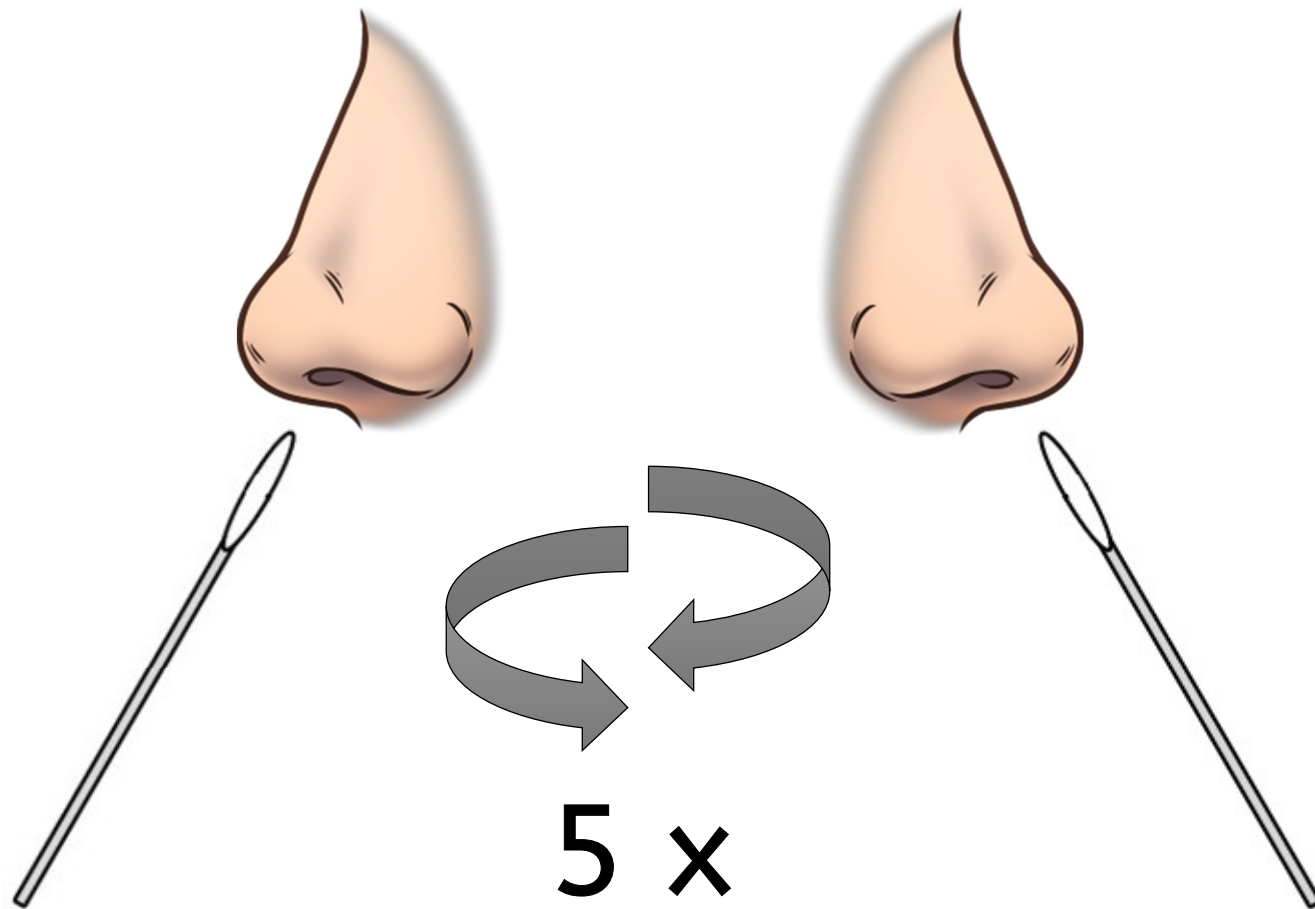



# Stäbchen ins Röhrchen geben und gut mischen

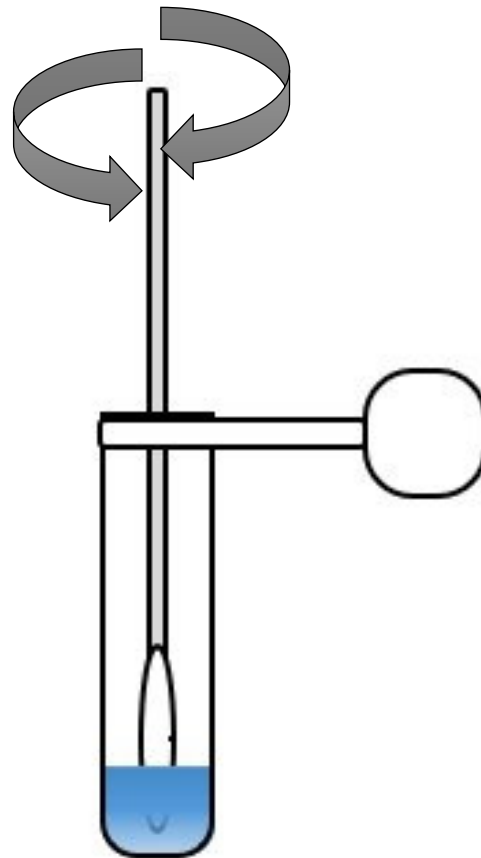

10 - 15 - mal ausdrücken  
und am Rand abstreifen

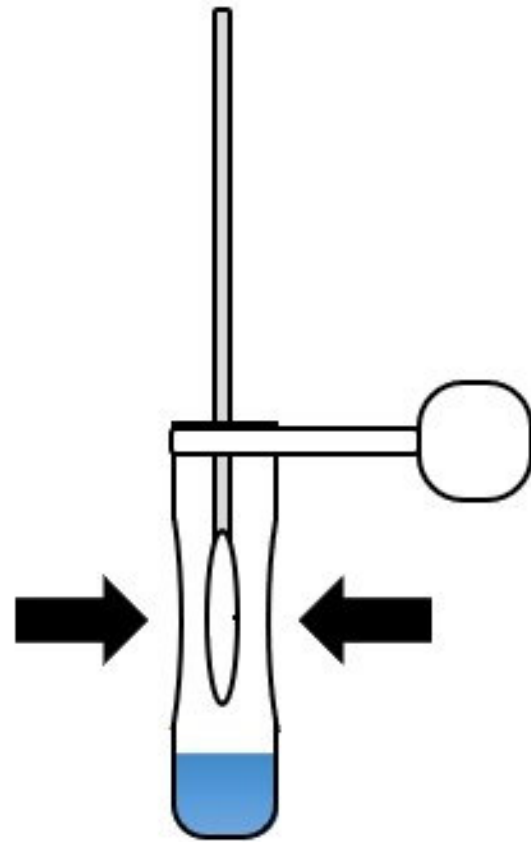

10 - 15 x

# Stäbchen weglegen und Röhrchen verschließen

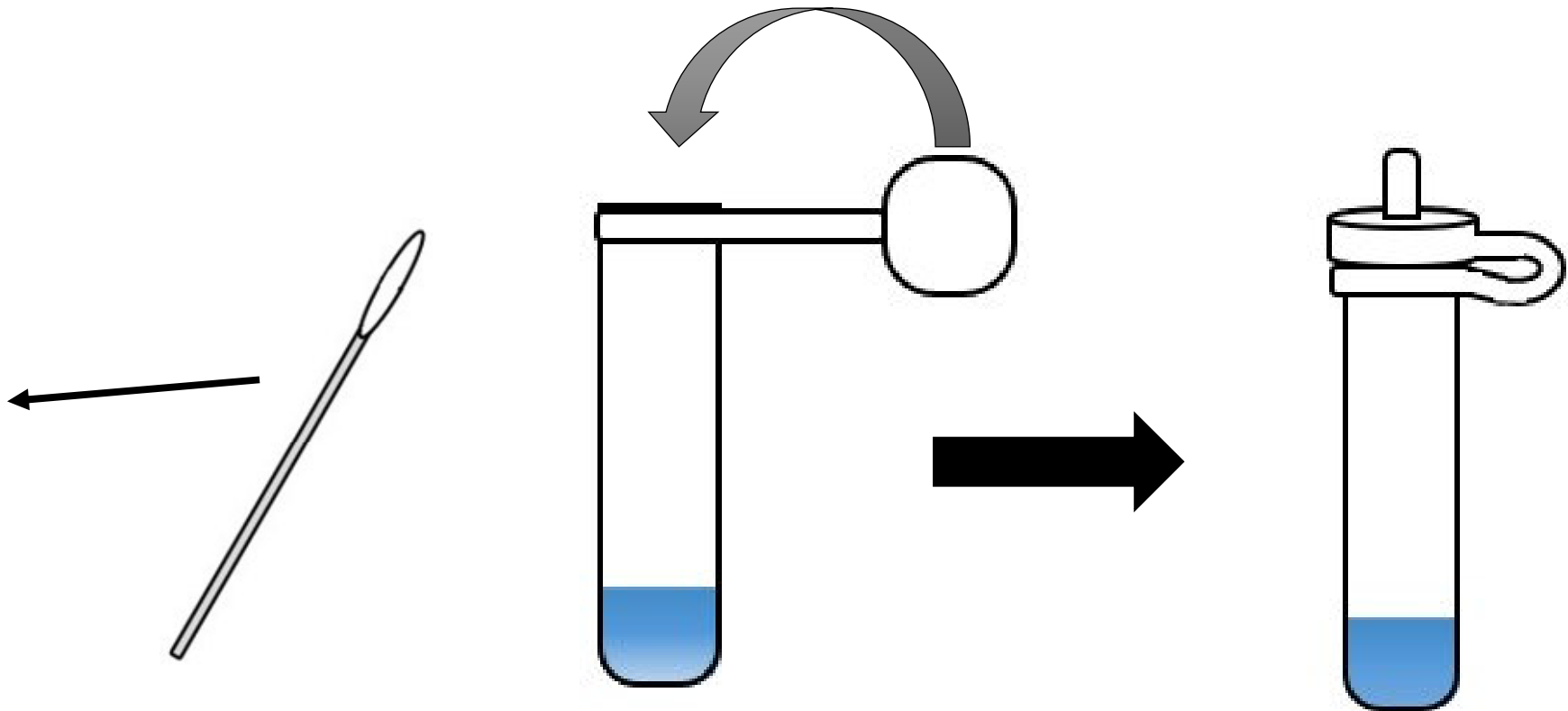

# 3 Tropfen ins Probenfeld tropfen

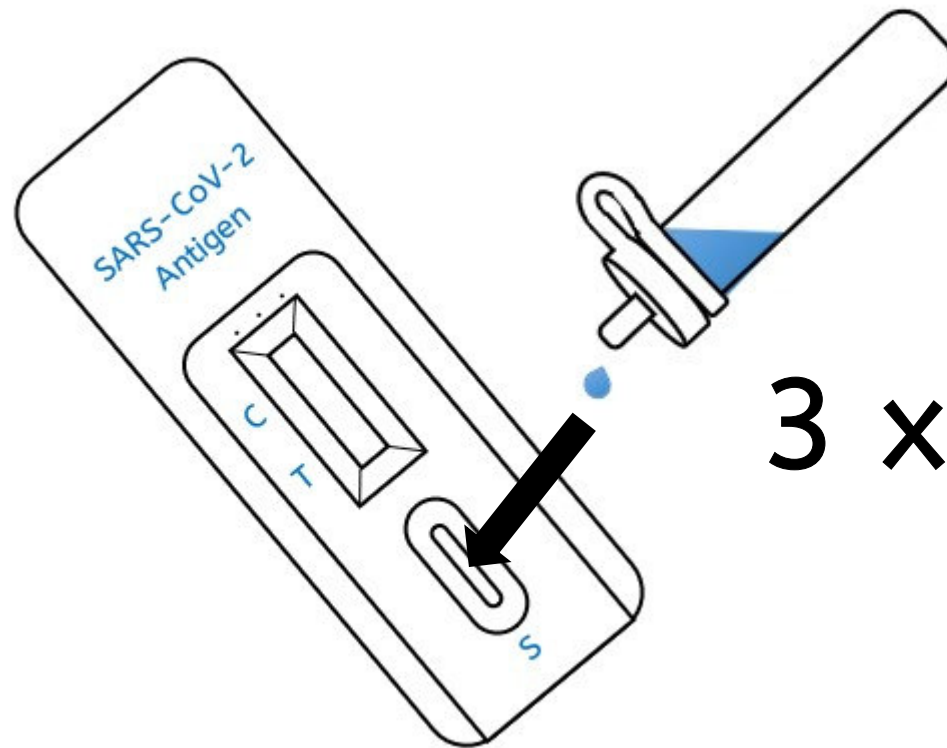

# Maske aufsetzen



# 15 min warten und Ergebnis ablesen

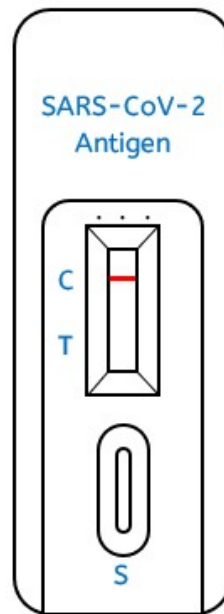
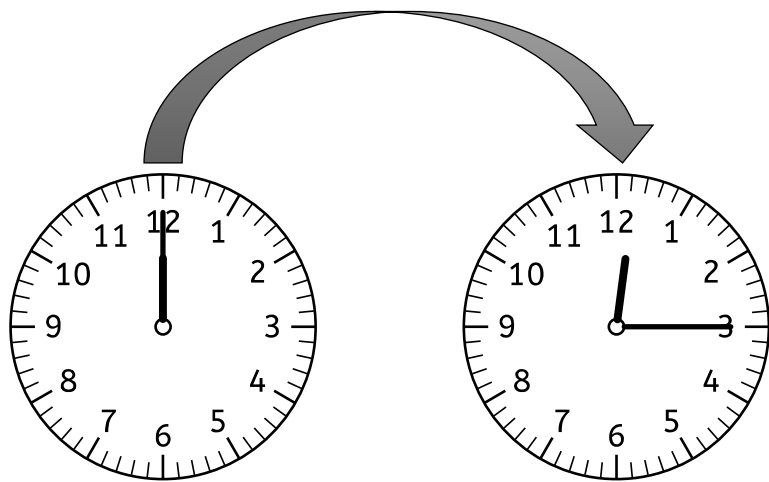

negativ

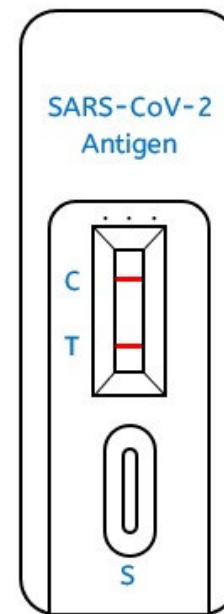

positiv

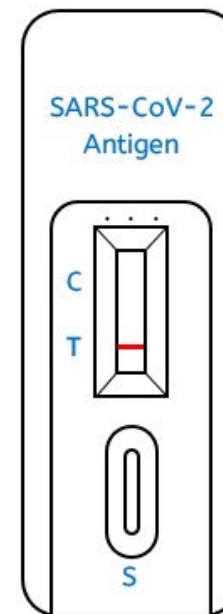

ungültig

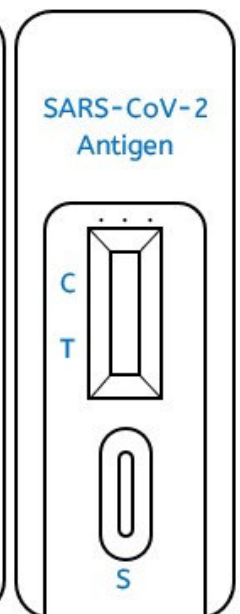

# Müll entsorgen

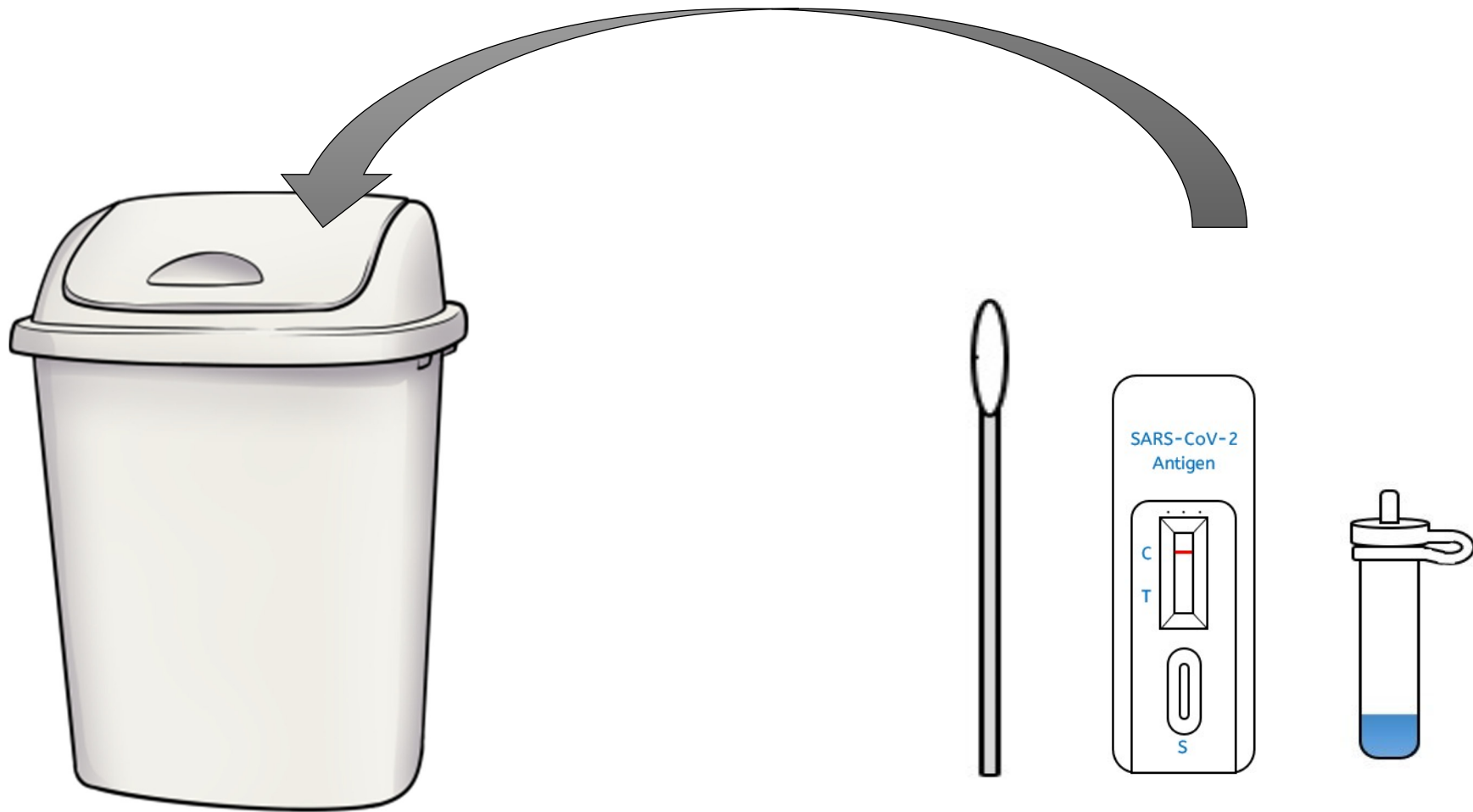

# Hände waschen





## **Quellenhinweise:**

### **Bilder:**

Kinder mit Maske, Stuhl, Uhren, Hände waschen, Mülleimer, Bleistift, Nase - WorksheetCrafter ([www.worksheetcrafter.com](http://www.worksheetcrafter.com))

Testkassetten, Wattestäbchen, Röhrchen mit Pufferlösung - eigene Bilder ([www.grundschul-ideenbox.de](http://www.grundschul-ideenbox.de))

### **Schriften:**

Schrift „ABeeZee“ - Anja Meiners ([www.dafont.com](http://www.dafont.com))

Schrift „Frau S Hand“ - eigene Schriftart ([www.grundschul-ideenbox.de](http://www.grundschul-ideenbox.de))

© Grundschul-Ideenbox ([www.grundschul-ideenbox.de](http://www.grundschul-ideenbox.de))

## **ACHTUNG:**

Das Material darf gerne für Unterrichtszwecke genutzt werden.

Eine kommerzielle Nutzung ist aber ausdrücklich verboten.

Es ist insbesondere nicht erlaubt, © - Zeichen zu entfernen, die Materialien auf Plattformen, wie der Dropbox oder in sozialen Netzwerken oder auf sonstigen Internetseiten zu teilen. Gerne darf auf den Blog verwiesen werden.

Sollte jemand eine unerlaubte Nutzung entdecken, bitte ich um einen Hinweis per E-Mail an: [mail@grundschul-ideenbox.de](mailto:mail@grundschul-ideenbox.de)

